

# Separatori masti Lmaxx P

Odvajanje masti i ulja organskog porekla iz otpadnih voda na principu gravitacije bez upotrebe dodatne energije. Projektovani za objekte u okviru hotela, restorana, kantina, prehrambene industrije, i druge.

## Tehnički parametri

NS	Šifra artikla	Uliv/izliv DN	Zapremina taložnika [l]	Ukupna masa [kg]	W x L [mm]	H [mm]	H1 [mm]	H2 [mm]
1	17016	100	100	64	d 1,00	1250	875	805
2	17017	100	200	64	d 1,00	1250	875	805
2	17018	100	400	67	d 1,00	1500	1125	1055
4	17019	150	400	67	d 1,00	1500	1125	1055
4	17020	150	800	74	d 1,00	1750	1375	1305
7	17021	150	700	76	d 1,00	1750	1375	1305
7	17022	150	1 400	122	1,40 x 1,80	1600	1220	1200
10	17023	150	1 000	106	1,40 x 1,50	1600	1220	1200
10	17024	150	2 000	160	1,80 x 1,80	2000	1570	1550
15	17025	200	1 500	122	1,40 x 1,80	1600	1180	1160
15	17026	200	3 000	220	1,75 x 2,45	2000	1530	1510
20	17027	200	2 000	165	1,80 x 1,80	2000	1530	1510
20	17028	200	4 000	275	1,75 x 2,90	2000	1480	1460
25	17029	250	2 500	225	1,75 x 2,45	2000	1480	1460
25	17030	250	5 000	264	2,30 x 2,60	2600	2030	2010
35	17041	250	3500	316	2,3 x 3,12	2600	2075	1945
35	17045	250	7000	365	2,3 x 3,61	2600	2075	1945

## Opis sistema

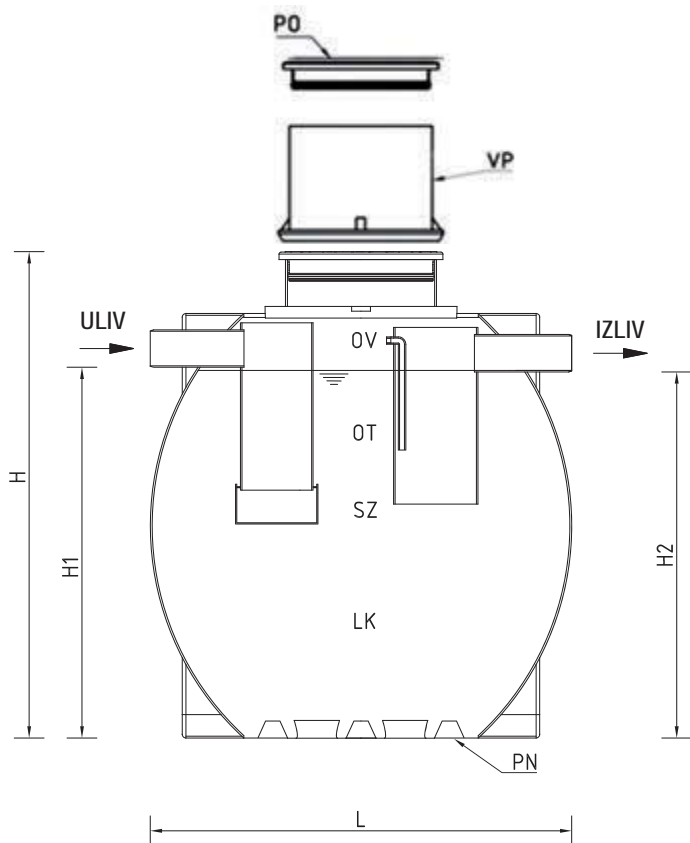

PN – polietilenski rezervoar  
 LK – taložnik  
 OT – prostor za taloženje masti  
 OV – priključak za uzorkovanje  
 PO – poklopac  
 SZ – zona separacije

### PRDOSTI

- U potpunosti ispunjava zahteve standarda SRPS EN 1825
- Jednostavno korišćenje, ugradnja i transport
- Integrisan taložnik
- Integrisano mesto za uzimanje uzorka
- Automatska operacija
- BEGU poklopac u skladu sa standardom SRPS EN 124
- Jednostavan pristup
- Brzo i jednostavno održavanje